



KABA[®]

B-Net[®] 95 60 – praxisgerechte Betriebsdatenerfassung

Das Universalterminal für alle Anforderungen in der Betriebsdatenerfassung liefert die notwendigen Daten über aktuelle Zustände und Prozesse in Ihrem Unternehmen. Mit 20 Funktions- und 6 Sonderfunktionstasten lässt sich das Terminal optimal an Ihre Erfassungsabläufe anpassen. Individuelle Sonderanforderungen können elegant mit der integrierten Scriptsprache AVISO realisiert werden.

Leistungsmerkmale B-Net 95 60

- Grafisches, transflektives LC-Display mit einer Auflösung von 240 x 128 Pixel für das Abbilden von Zeitdaten und Anzeigen von Informationen
 - Es stehen 20 Funktionstasten für die Dateneingabe bereit
 - Die dazugehörigen Einschubstreifen lassen sich entsprechend des Erfassungsablaufes frei beschriften und auch auswechseln
 - 6 Sonderfunktionstasten für Softkeys
 - Eingabe von Daten über eine integrierte alphanumerische Tastatur
 - Komfortable Listenauswahl, z. B. für Störgründe oder Kostenstellenwechsel
 - Sprachauswahl für die Bedienung aus vier vordefinierten Sprachen
 - Anpassung an Erfassungsabläufe durch Parametrierung
 - Speicherung von 2.000 Stammsätzen und 8.000 Buchungen oder 3.500 Stammsätzen und 3.000 Buchungen
 - Berührungslose Datenerfassung über einen LEGIC Leser
Weitere Leser wie z. B. Induktiv, Magnetstreifen, Mifare, Hitag, HID, etc. stehen zur Verfügung
 - Für die Erfassung von Fertigungsbelegen ist ein zweiter Leser, beispielsweise CCD-Scanner anschließbar
 - Datenerhalt bei Stromausfall mit automatischem Wiederanlauf
 - Mögliche Betriebsarten sind online, offline und autonom
 - Interne Stromversorgung 230 V AC
 - Standardmäßige Ethernetschnittstelle 10/100 Mbps
 - serielle Hostschnittstelle RS 485
 - Zwei Relais und vier digitale Eingänge, z. B. zur Maschinenüberwachung
 - Schutzart IP 30 / IP 54 (leserabhängig)
 - Dreipunkt-Verriegelung für optimale Gehäuseabdichtung
 - Robustes, glasfaserverstärktes Gehäuse
 - Umgebungstemperatur -10°C bis +40°C
 - Investitionssicherheit durch Kompatibilität zu den Terminals B-Net 95 20 und B-Net 95 40
 - Entwickelt und gefertigt mit zertifiziertem Qualitätsmanagement-System nach DIN EN ISO 9001 : 2000
- Optional:**
- Stammsatzerweiterung bis zu 10.000 Stammsätzen und 50.000 Buchungen
 - AVISO Interpreter für individuelle Funktionserweiterungen

Produktvorteile

- Robustes Terminal, Bedienung mit Handschuhen möglich
- 20 Funktionstasten
- Große Funktionstasten, die direkt eine Funktion auslösen
- Frei beschriftbare Tastatureinschubstreifen
- Klar ablesbares Display
- Integrierte Tastatur für alphanumerische Eingaben

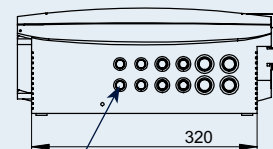

Kabeleinführung Ø13(4x), Ø16(4x) und Ø20,5(4x) ausstanzbar

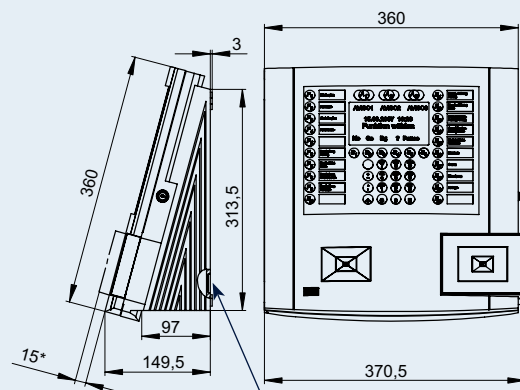

Kabeleinführung Ø13(2x), Ø16(2x) und Ø20,5(2x) ausstanzbar

Detaillierte Maßzeichnungen finden Sie als Download auf unserer Homepage.

Technische Änderungen vorbehalten!
Bestell-Nr. DABL B-Net 95 60, Stand 1108